

Kleinkläranlagen – Einbauzeichnung

ohne Abwasserbelüftung

DIN 4261 Teil 1

Typ GK: 23.240

Innendurchmesser 2.50 m

Schwerstes Einzelteil 2.40 to.

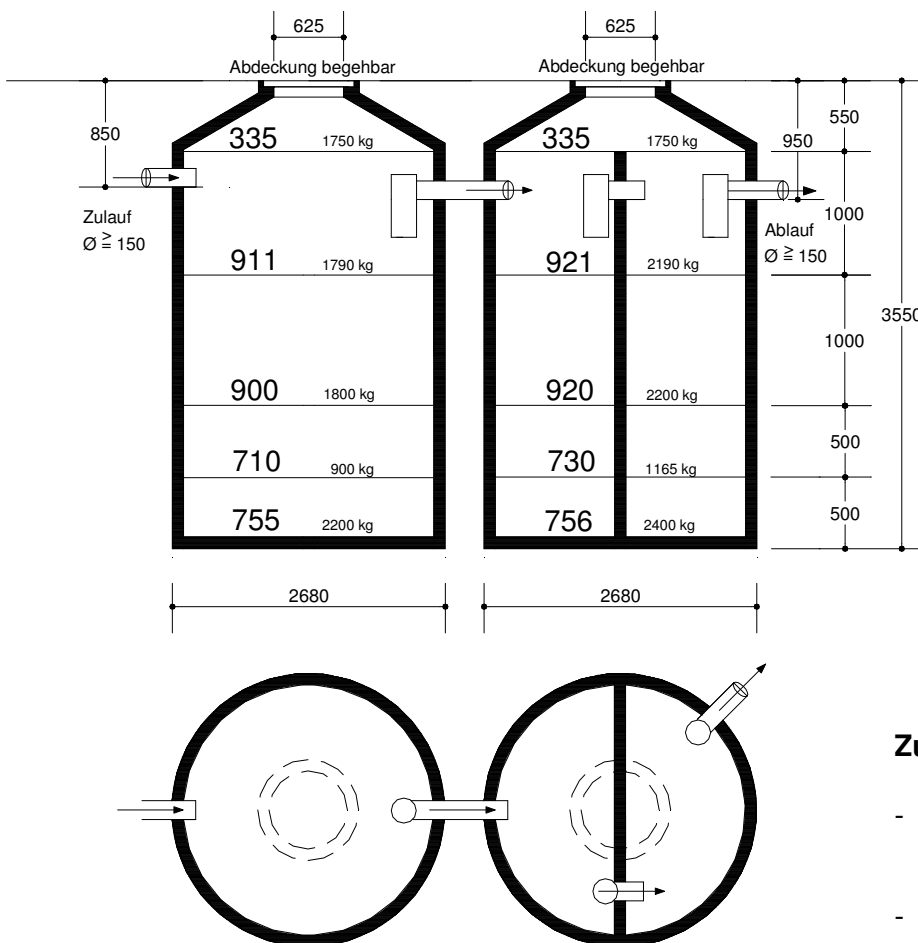

Zu beachten ist:

- Die Betonringe sind beim Einbau in ein saftes Mörtelbett zu versetzen.
- Die Kläranlage ist ringsum mit Füllsand anzufüllen und gleichmäßig zu verdichten.
- Für den Einbau der Ringe und Konen ist eine Hacon Traverse zu benutzen.
- Die Höhen der einzelnen Ringe sind vor dem Einbau nachzumessen.
- Zulaufleitungen $\varnothing 150$ müssen über das Dach entlüftet werden.
- Die Auftriebssicherung ist zu beachten, wenn der Grundwasserstand geringer als 170 cm unter O.K. Abdeckung ist.